

Stehle Produktinfo

STEEL & MEGA-STEEL

METALL-KAPP-KREISSÄGEBLÄTTER HW / HT

Steel Metall-Kapp-Kreissägeblätter HW, „F-WFA“

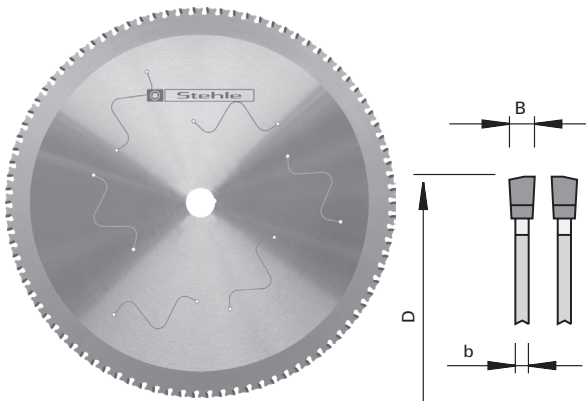

Mega-Steel Metall-Kapp-Kreissägeblätter HT, „TR-F“ / „F-WFA“

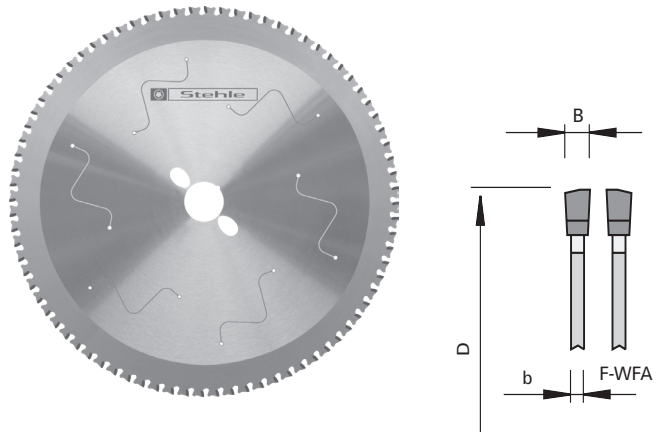

Maschine / Anwendung

- Dry-Cutter-Maschinen
- Universal Metall-Cutter-Maschinen
- für Trenn- und Gehrungsschnitte in Verbundwerkstoffen, Blechen, Kunststoffen, NE-Metallen, Kabelkanälen, Kabeln, Profilen, SML-Rohren, etc

Ausführung /Steel

- Zahnform: Flachzahn mit wechselseitiger Fase „F-WFA“
- Schneidstoff : HW TCm 13

Vorteile

- Trockenschnitt
- exzellente Schnittqualität
- extrem lange Standwege

Ausführung /Mega-Steel

- Zahnform: bis Ø 250 mm Trapezzahn-Flachzahn „TR-F“
- Zahnform: ab Ø 250 mm Flachzahn mit wechselseitiger Fase „F-WFA“
- Schneidstoff : HT TCx03

Hinweise

- empfohlene Umdrehungen pro Minute (RPM):
- Ø160 = 2750 min-1 • Ø254 = 1750 min-1
- Ø190 = 2350 min-1 • Ø305 = 1500 min-1
- Ø216 = 2050 min-1 • Ø330 = 1350 min-1
- Ø230 = 1950 min-1 • Ø355 = 1250 min-1
- Ø250 = 1750 min-1

Werkstoffeignung



Hervorragend geeignet für:
Stahl, Blech, Profil,
Vollmaterial, Materialverbund



Mega-Steel bedingt geeignet für:
Edelstahl-Profile



Gut geeignet für:
Aluminium, Ne-Metalle,
Mehrmaterialverbund

Steel Metall-Kapp-Kreissägeblätter HW, „F-WFA“

Ø D [mm]	B [mm]	b [mm]	Ø d [mm]	Z	NL	Span< [°]	Bestell-Nr.
254	2,2	1,8	30	60	Comb3	0	58805861
305	2,2	1,8	25,4	60		0	58805862
305	2,2	1,8	25,4	80		0	58805863
305	2,2	1,8	30	80	Comb3	0	58805864
320	2,2	1,8	25,4	84			58805859
330	2,2	1,8	30	90	Comb3	0	58805865
355	2,2	1,8	25,4	80		0	58805866
355	2,2	1,8	25,4	90		0	58805868
355	2,2	1,8	30	90	Comb3	0	58805867

*Combi3= entspricht NL 2/10/60 und 2/9/46 und 2/9,5/46,5 und 2/7/42

Mega-Steel Metall-Kapp-Kreissägeblätter HT, „TR-F“/ „F-WFA“

Ø D [mm]	B [mm]	b [mm]	Ø d [mm]	Z	NL	Span< [°]	Zahnform	Bestell-Nr.
160	1,8	1,4	20	40		0	TR-F	58458784
190	1,8	1,4	30	48	2/7/42	0	TR-F	58458785
216	1,8	1,4	30	48	2/7/42	0	TR-F	58458786
230	1,8	1,4	30	60	2/7/42	0	TR-F	58805879
254	2,2	1,8	25,4	72		0	TR-F	58805870
254	2,2	1,8	30	72	Combi3	0	F-WFA	58805871
305	2,2	1,8	25,4	60		0	F-WFA	50805872
305	2,2	1,8	25,4	80		0	F-WFA	50805873
305	2,2	1,8	30	80	Combi3	0	F-WFA	50805874
330	2,2	1,8	30	90		0	F-WFA	50805875
355	2,2	1,8	25,4	80		0	F-WFA	50805876
355	2,2	1,8	25,4	90		0	F-WFA	50805878
355	2,2	1,8	30	90	Combi3	0	F-WFA	50805877

Kontakt
Stehle

T +49 (0) 7451 / 93 222
F +49 (0) 7451 / 93 444